

Systembeschlag

Kammergetriebe mit Fehlbediensperre

(technische Angaben gelten auch für die Kammergetriebe ohne Fehlbediensperre)

„untenliegendes“ Getriebe

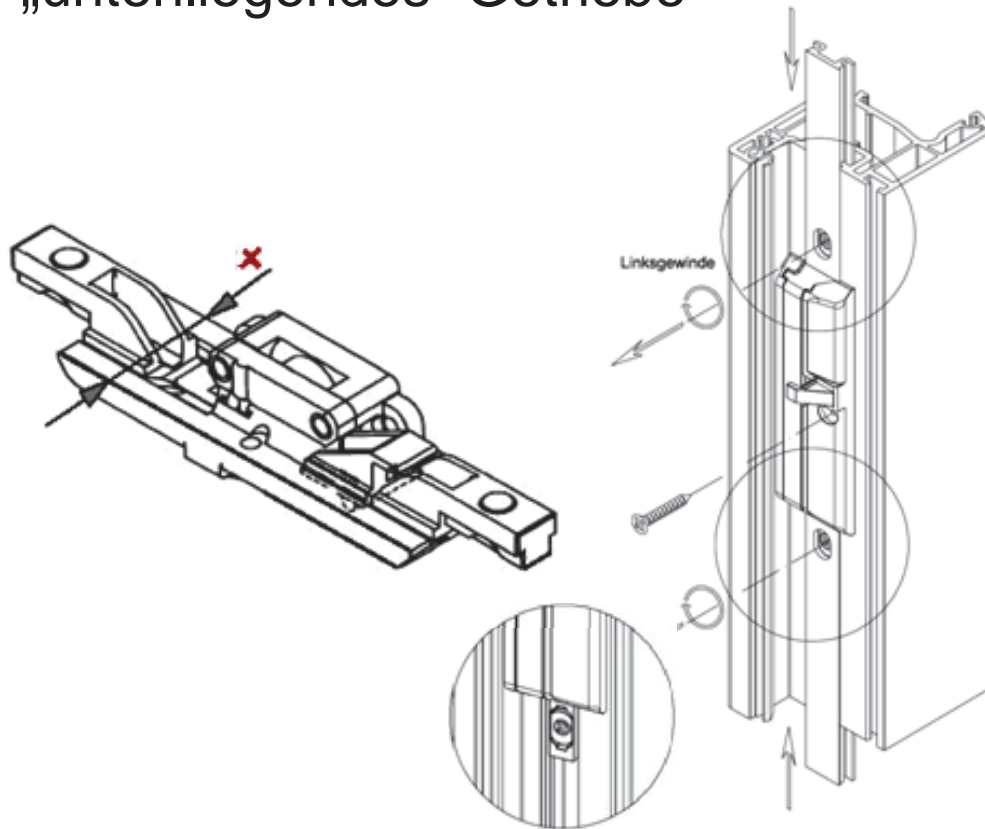

„aufliegendes“ Getriebe

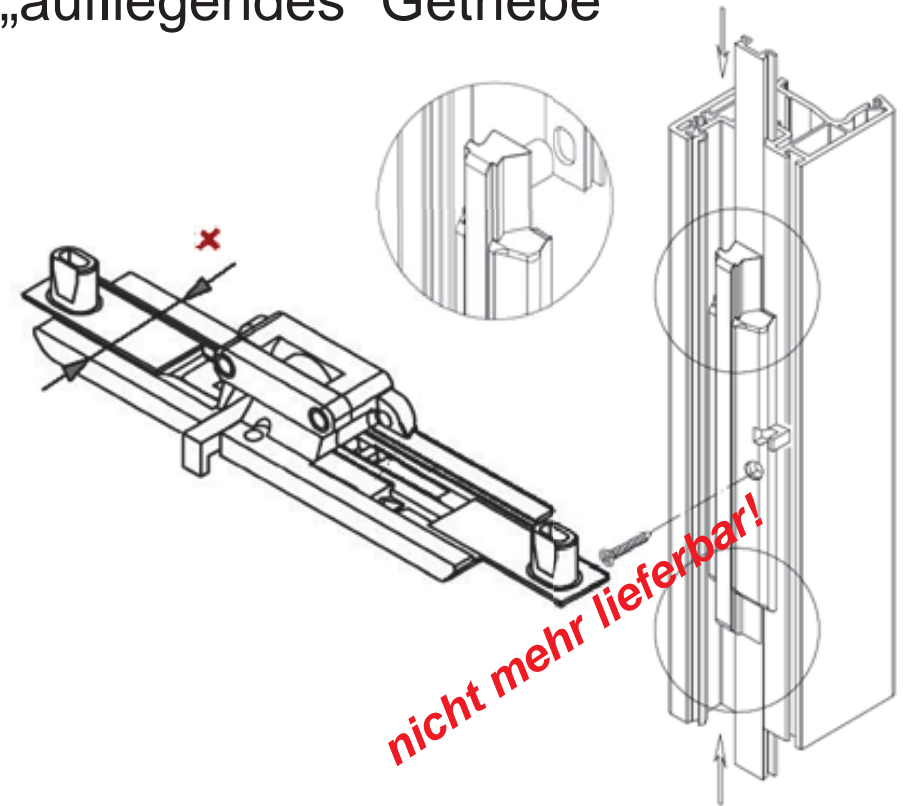

Beide Getriebearten sind untereinander 1:1 austauschbar!

Entscheidend hierfür ist der identische Abstand zwischen den beiden Zapfen zur Schubstangenanbindung.

